

尺寸分级 (mm)	>3-6	>6-30	>30-120	>120-400	>400-1000	>1000-2000	>2000
未注公差 (mm)	±0.1	±0.2	±0.3	±0.5	±0.8	±1.2	±2.0

技术要求: 1. 未注圆角内R小于0.2倍材料厚度。
 2. 未注公差的尺寸, 均按IT14级!
 3. 如有焊接部分均焊后磨平抛光, 焊接牢固美观, 不得有虚焊、跳渣。修去毛刺。

B-B

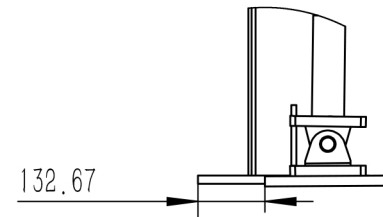
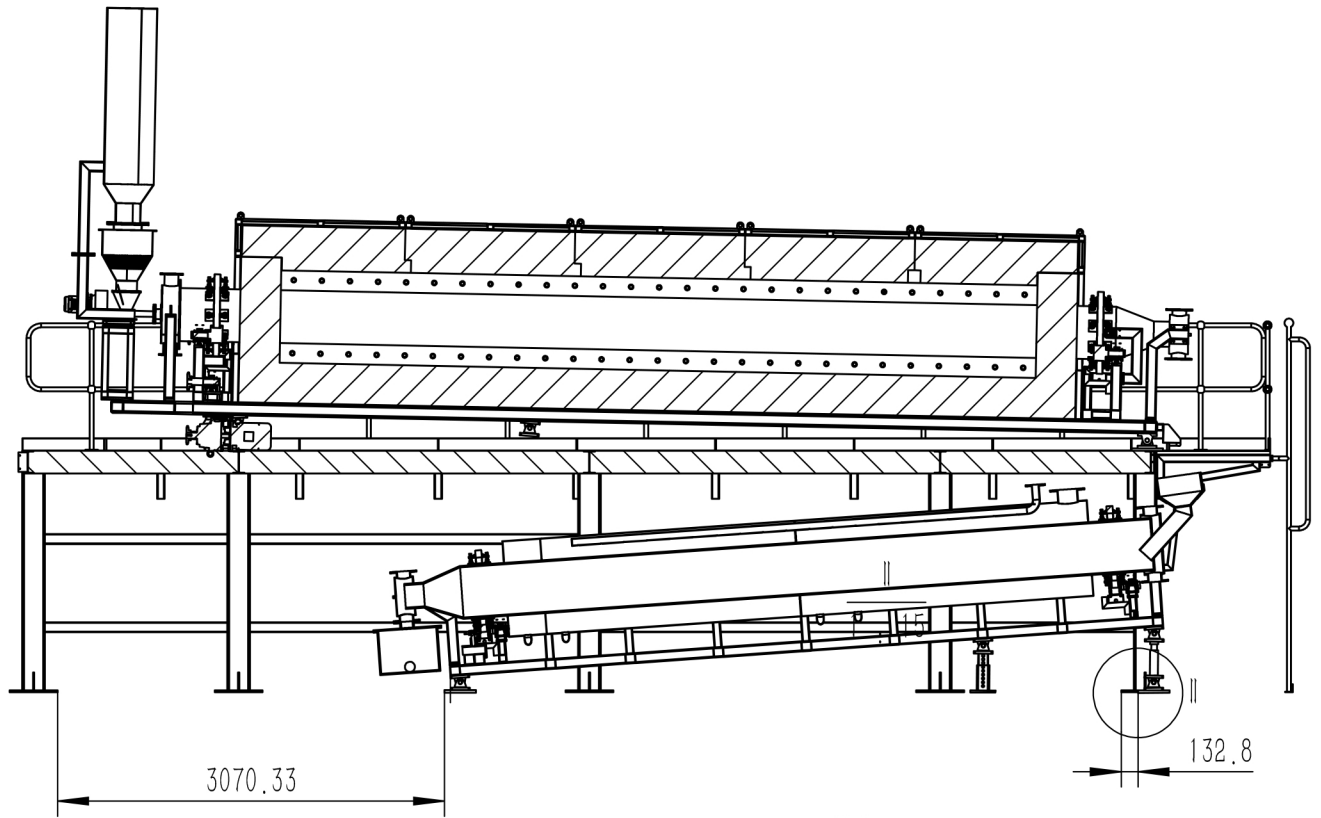
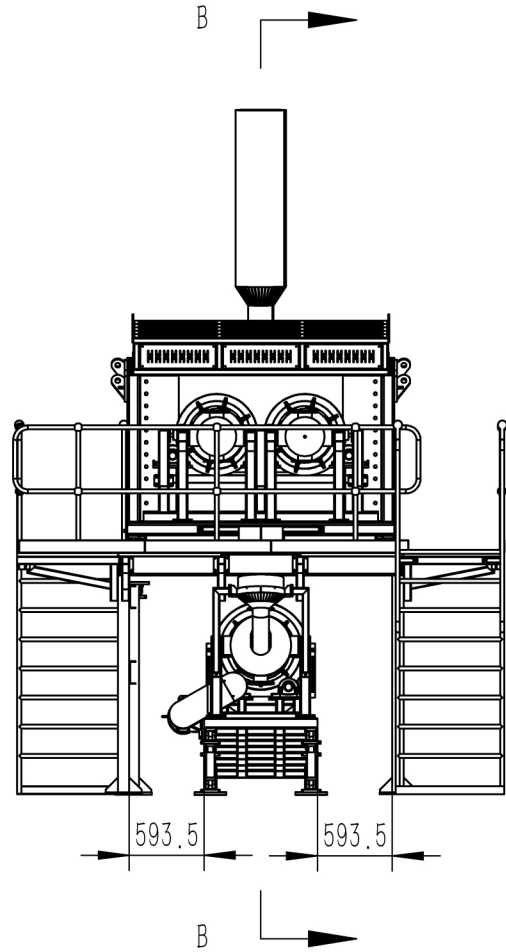

数量: 件/台

零件代号

借(通)用件登记

旧底图总号

底图总号

签字

日期

代号	SGL-00-00-00-00			名称	总图		
标记处数	更改文件号	签名	批准	材料	装配体	重量	比例
设计	李孟阳	标准审查		日期	2025/8/8	13383.127kg	1:60
校对		审定				共1张	第1张
审核				 洛阳巨星窑炉有限公司			